

Batterij oplossingen van Solartechno Europe B.V.

Partner van EcarACCU B.V. & autogroep Ursem Barten

Marco Ghirardello

marco@solartechno.com

0653215667

- Gerecyclede batterijen hebben een resterende levensduur van 8 tot 12 jaar
- Totale “turnkey” installatiekosten ~30% minder dan nieuwe batterijen
- Nieuwe batterijen hebben een levensduur van 10 tot 15 jaar
- Losse cellen kunnen aan het einde van hun levensduur vervangen worden. Dit geldt voor nieuwe en gerecyclede batterijen

Case 1 – Batterij eigendom bedrijf

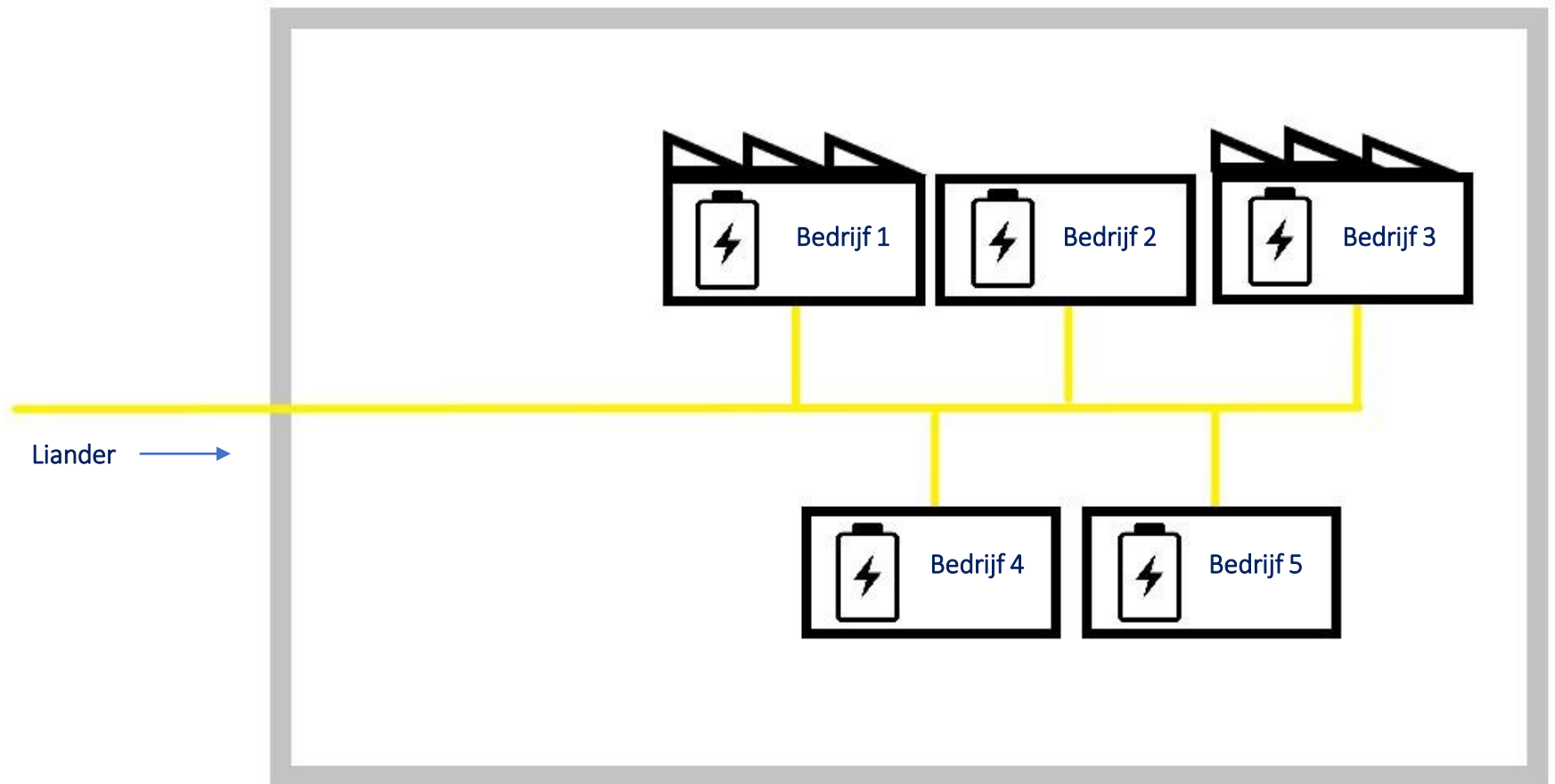

Case 2 – Batterij eigendom industrie

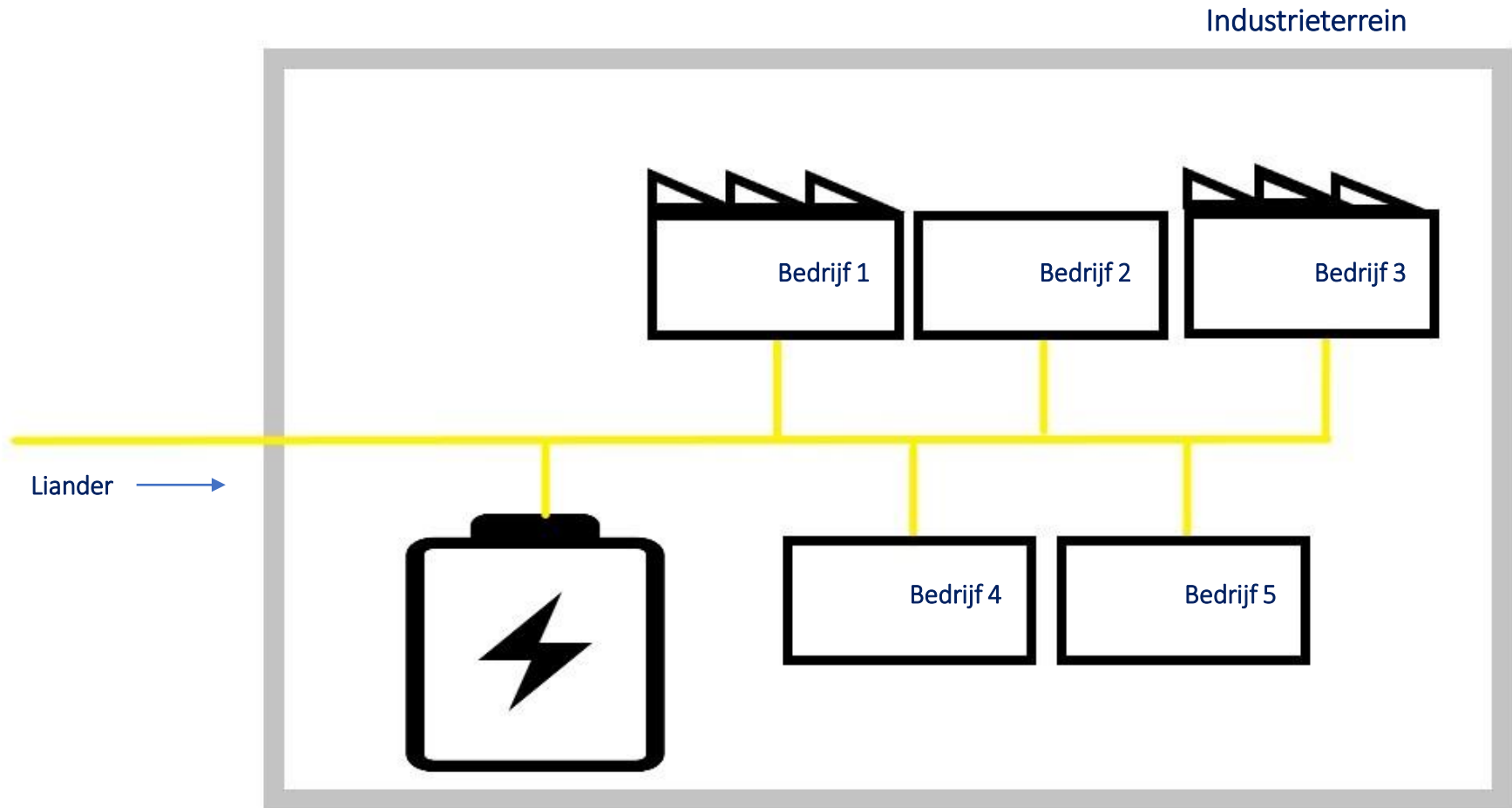

Verskillende verdienmodellen

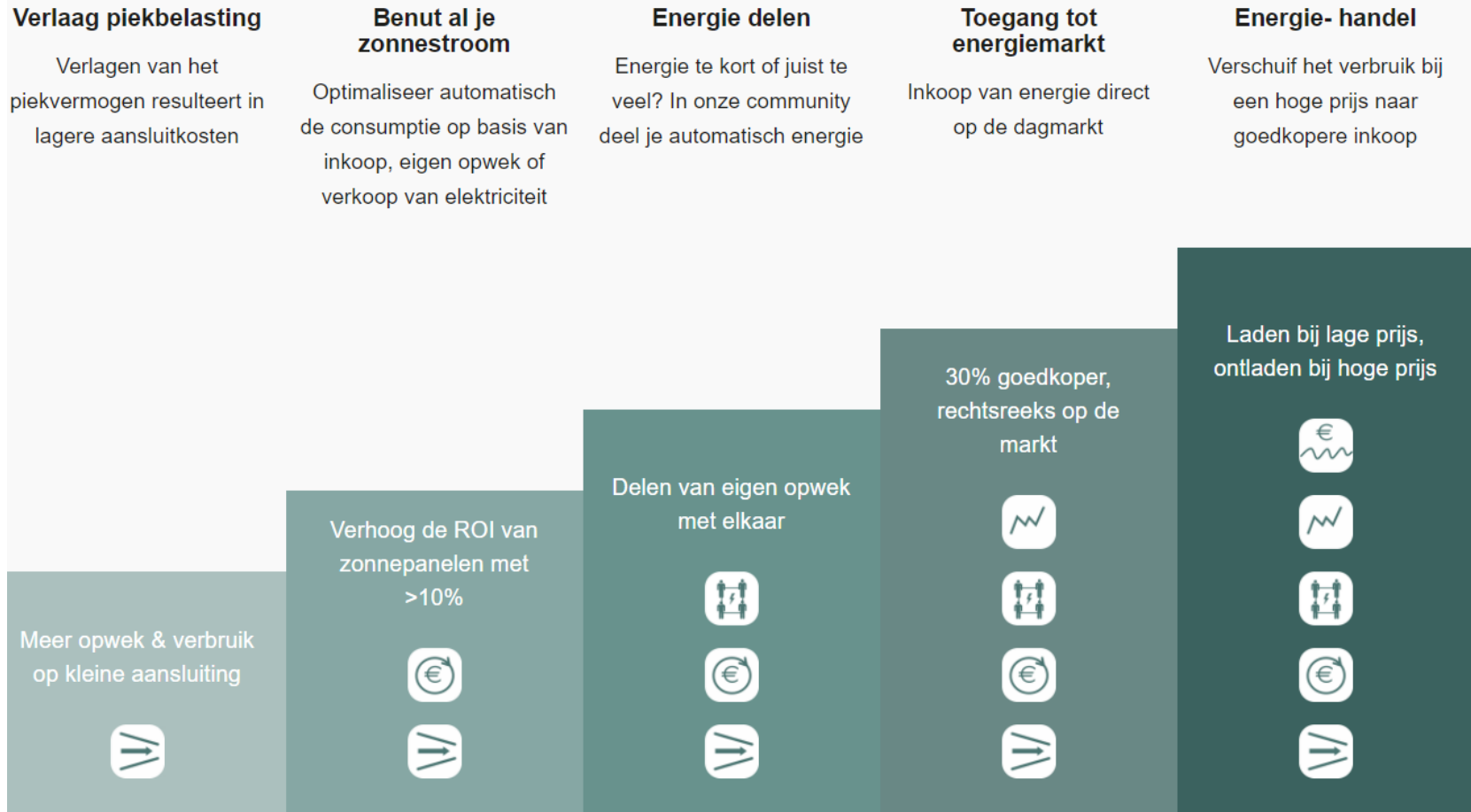

Opslagsysteem 45 kVA vermogen - 50 kWh opslagcapaciteit - Bouwjaar 2018

Zonnepanelen



Gelijkstroom

Omvormer naar wisselstroom



Wisselstroom

Batterijlader ontlader



Gerecyclede
Lithium-ion
batterij



Naar bedrijf
en/of Liander

Energy Storage System in container

- Kant en klaar plug and play energieopslagsysteem

